

بازوبست: بوش های طبق بالایی تعلیق عقب

ⓘ. **اخطار: رعایت نکات ایمنی و نظافت ضروری است**

۱. ابزار مخصوص

تصویر	شماره فنی	شرح ابزار
<p>شکل: E5AB0JXT</p>	[0548-C1]	پیچ راهنما (جزء کیت ابزار با کد ۲۵۰۱۶۰۰۸)
	[0548-C2]	واشر M12 (جزء کیت ابزار با کد ۲۵۰۱۶۰۰۸)
	[0548-C3]	(پایه استوانه ای - پشت بند) تکیه گاه (جزء کیت ابزار با کد ۲۵۰۱۶۰۰۸)
	[0548-C4]	سنبله بوش در آر (جزء کیت ابزار با کد ۲۵۰۱۶۰۰۸)
<p>شکل: E5AB0JYT</p>	[0548-D1]	پیچ راهنما (جزء کیت ابزار با کد ۲۵۰۱۶۰۰۸)
	[0548-D2]	M12 واشر (جزء کیت ابزار با کد ۲۵۰۱۶۰۰۸)
	[0548-D3]	سنبله بوش جازن (جزء کیت ابزار با کد ۲۵۰۱۶۰۰۸)
	[0548-D4]	راهنمای جازدن

	(جزء کیت ابزار با کد ۲۵۰۱۶۰۰۸)
[0548-D5]	(پایه استوانه ای - پشت بند) تکیه گاه (جزء کیت ابزار با کد ۲۵۰۱۶۰۰۸)

۲. باز کردن

طبق بالایی تعلیق عقب را باز کنید.

طبق بالایی تعلیق عقب را توسط گیره رومیزی با فک های نرم نگه دارید.

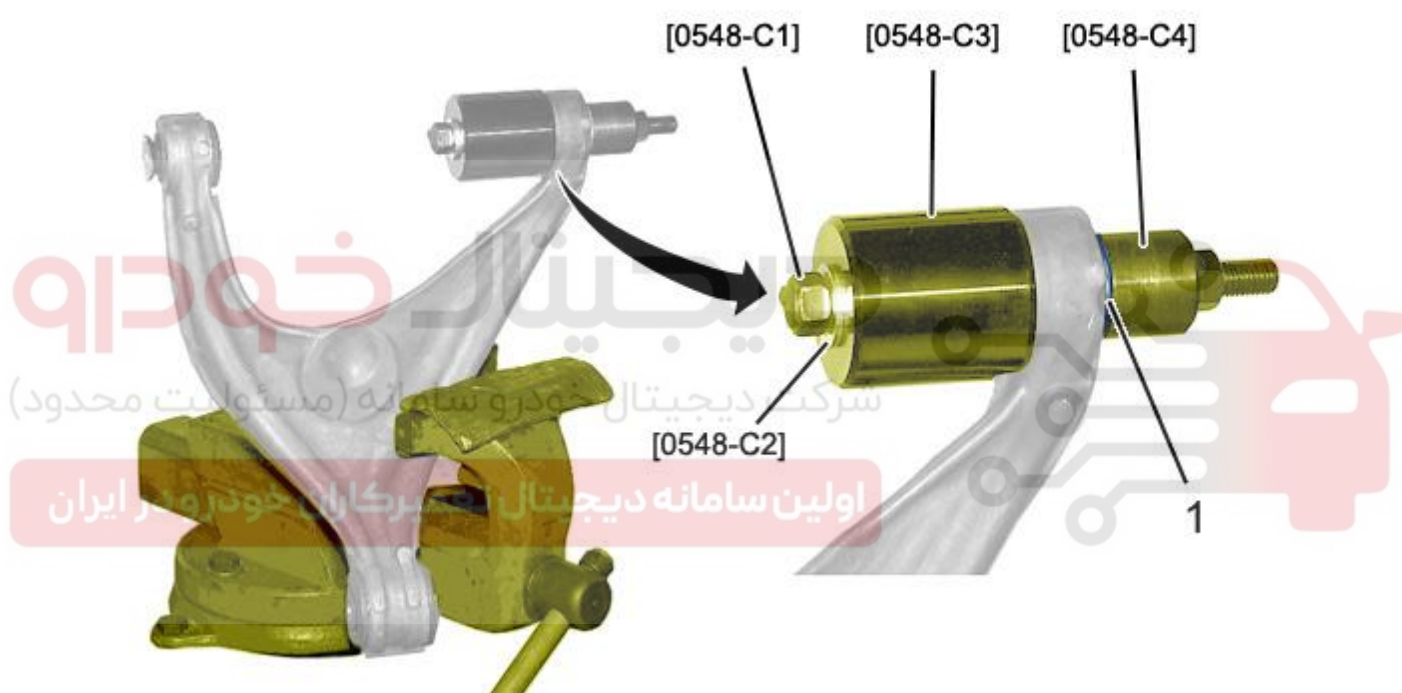

شکل: B3DG08JD

ابزار های [0548-C1] (جزء کیت تعمیرات اساسی اکسل جلو عقب با کد اختصاصی ۲۵۰۱۶۰۰۸) [0548-C2], (جزء کیت تعمیرات اساسی اکسل جلو عقب با کد اختصاصی ۲۵۰۱۶۰۰۸) و [0548-C3] (جزء کیت تعمیرات اساسی اکسل جلو عقب با کد اختصاصی ۲۵۰۱۶۰۰۸) و [0548-C4] (جزء کیت تعمیرات اساسی اکسل جلو عقب با کد اختصاصی ۲۵۰۱۶۰۰۸) را روی بوش (1) نصب کنید .
با سفت کردن پیچ [0548-C1] (جزء کیت تعمیرات اساسی اکسل جلو عقب با کد اختصاصی ۲۵۰۱۶۰۰۸) بوش طبق را از محل مربوطه خارج کنید .
عملیات فوق الذکر را برای بوش مقابل تکرار کنید .

۳. بستن

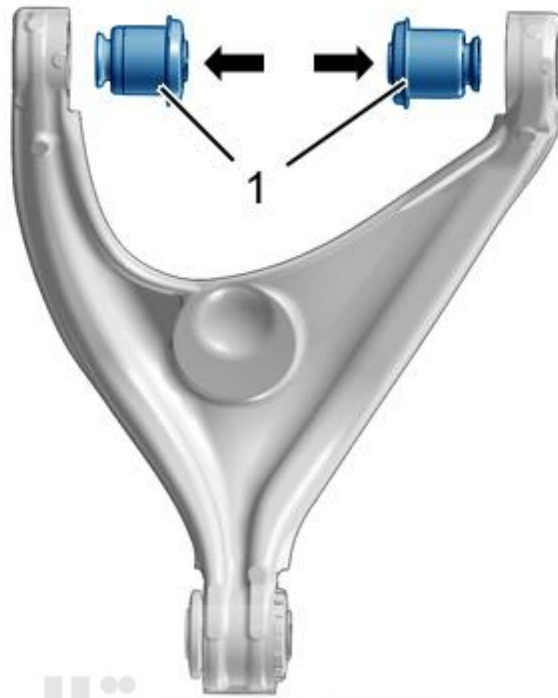

دیجیتال خودرو

شکل: B3DP0CMD

شرکت دیجیتال خودرو سامانه (مسئولیت محدود)

N.B. فقط می توان بوش روی سمت رام اکسل عقب (سمت داخل) را تعویض کرد .

اولین سامانه دیجیتال تعمیرکاران خودرو در ایران

احتیاط : جهت نصب را رعایت کنید.

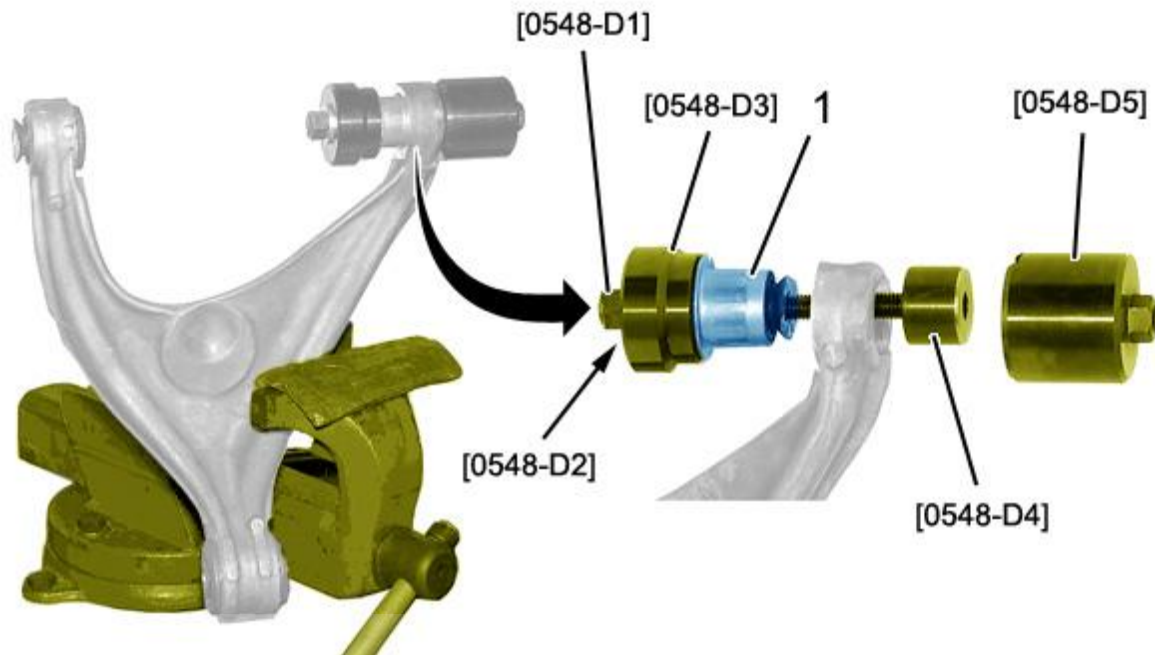

شکل: B3DG08MD

بیندید :

- بوش (ضربه گیر) (1)
- ابزارهای

اولین سامانه دیجیتال تعمیرکاران خودرو در ایران

- [0548-D1] (جزء کیت تعمیرات اساسی اکسل جلو عقب با کد اختصاصی ۲۵۰۱۶۰۰۸)
- [0548-D2] (جزء کیت تعمیرات اساسی اکسل جلو عقب با کد اختصاصی ۲۵۰۱۶۰۰۸)
- [0548-D3] (جزء کیت تعمیرات اساسی اکسل جلو عقب با کد اختصاصی ۲۵۰۱۶۰۰۸)
- [0548-D4] (جزء کیت تعمیرات اساسی اکسل جلو عقب با کد اختصاصی ۲۵۰۱۶۰۰۸)
- و [0548-D5] (جزء کیت تعمیرات اساسی اکسل جلو عقب با کد اختصاصی ۲۵۰۱۶۰۰۸)
- موقعیت ابزار بوش (ضربه گیر) نسبت به بوش (ضربه گیر) (۱)

احتیاط: بوش طبق باید با اعمال نیرو در محل مربوطه نصب شود. هنگامی که بوش در محل قرارگیری شل باشد باید طبق بالایی تعلیق عقب را تعویض کنید.

عملیات فوق الذکر را برای بوش مقابل تکرار کنید .
طبق بالایی تعلیق عقب را بیندید .