

گردگیر محور انتقال قدرت جلو، سمت چرخ: باز کردن - نصب مجدد



توجه، این دستورالعمل شامل یک یا چند هشدار است



ابزار مخصوص مورد نیاز	
24302001	انبر بست پلوس (CLIC)
24302006	انبر مخصوص برای بست گردگیر محور انتقال قدرت.

قطعاتی که حتماً باید تعویض شوند.
گردگیر محور انتقال قدرت جلو، سمت چرخ
واشر قفلی محور انتقال قدرت جلو سمت چرخ

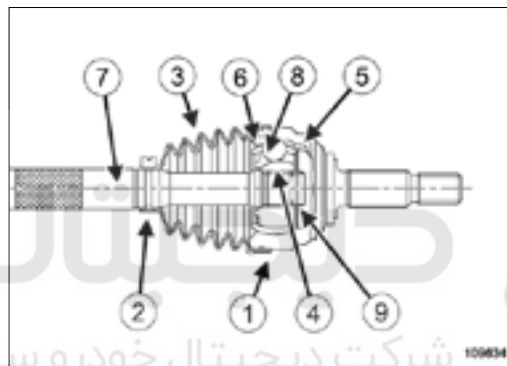

- (۱) بست بزرگ
- (۲) بست کوچک
- (۳) گردگیر محور انتقال قدرت
- (۴) تویی ساچمه‌ای
- (۵) سر پلوس
- (۶) محفظه ساچمه‌ها
- (۷) محور انتقال قدرت
- (۸) ساچمه‌ها
- (۹) واشر قفلی

هشدار

برای این عملیات از دستکش ضد آب (نوع نیتریل) استفاده کنید.



باز کردن

۱. آماده سازی برای باز کردن

خودرو را روی جک بالا بردن دو ستون قرار دهید (به خودی: بکسل کردن و بالا بردن رجوع کنید).

قطعات زیر را باز کنید:

پیچ‌های سینی محافظ زیر موتور.

سینی محافظ زیر موتور.

روغن گیربکس را تخلیه کنید (به روغن گیربکس معمولی: تخلیه - پر کردن) یا (به روغن گیربکس اتوماتیک: تخلیه - پر کردن رجوع کنید).

قطعات زیر را باز کنید:

چرخ طرف مورد نظر (به چرخ: باز کردن - نصب مجدد رجوع کنید).

محور انتقال قدرت چرخ مورد نظر (به 29A، محورهای انتقال قدرت، محور انتقال قدرت سمت راست: باز کردن - نصب مجدد) یا (به 29A، محورهای انتقال قدرت، محور انتقال قدرت، محور انتقال قدرت، محور انتقال قدرت سمت چپ: باز کردن - نصب مجدد رجوع کنید).

محور انتقال قدرت سمت چپ: باز کردن - نصب مجدد رجوع کنید).

کاسه نمذ خروجی دیفرانسیل را در سمت مورد نظر باز کنید (به کاسه نمذ خروجی دیفرانسیل: باز کردن - نصب مجدد رجوع کنید).



اولین سامانه دیجیتال تعمیرکاران خودرو در ایران



بست بزرگ (۱۰) و بست کوچک (۱۱) را با استفاده از سیم چین یا اره ببرید و مراقب باشید به سر پلوس و محور انتقال قدرت آسیب نرسانید. گردگیر را برای آزاد کردن سر پلوس عقب بکشید. گردگیر را ببرید. تا حد ممکن گریس آنرا تمیز کنید.

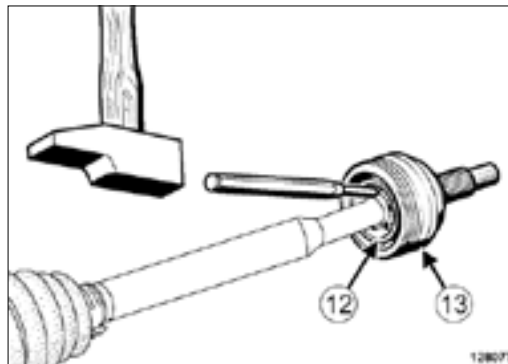

با استفاده از چکش فلزی و سنبه، چند بار به توپی ساچمه‌ای (۱۲) ضربه بزنید تا سر پلوس (۱۳) از محور انتقال قدرت جدا شود.

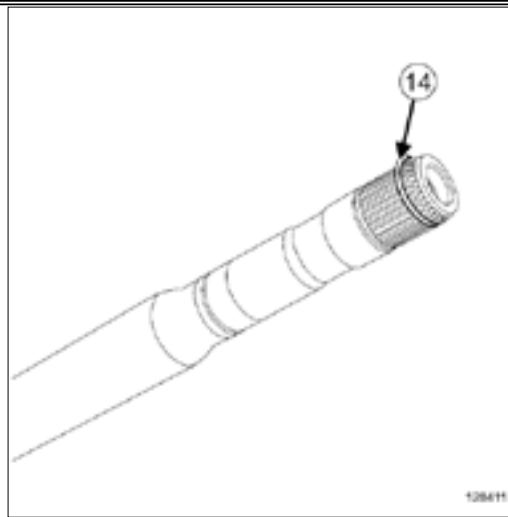

واشر قفلی (۱۴) را باز کنید.

نصب مجدد

۱. مرحله آماده سازی برای نصب مجدد

- ⚠️ گردگیر محور انتقال قدرت جلو، سمت چرخ
- ⚠️ قطعاتی که حتماً باید تعویض شوند:
- ⚠️ واشر قفلی محور انتقال قدرت جلو سمت چرخ
- ⚠️ قطعاتی که حتماً باید تعویض شوند:

قطعات زیر را حتماً تعویض کنید:

بست کوچک،

بست بزرگ.

با استفاده از دستگاه شستشوی قطعات، محور انتقال قدرت و سر پلوس را تمیز کنید.

۲. مرحله نصب قطعه مورد نظر

دیجیتال خودرو
شرکت دیجیتال خودرو سامانه (مسئولیت محدود)

اولین سامانه دیجیتال تعمیرکاران خودرو در ایران



بست کوچک (۱۵) را روی محور انتقال قدرت ببندید.

برای نصب آسان تر گردگیر، محور انتقال قدرت را با گریسی که همراه گردگیر عرضه شده است کمی گریسکاری کنید.

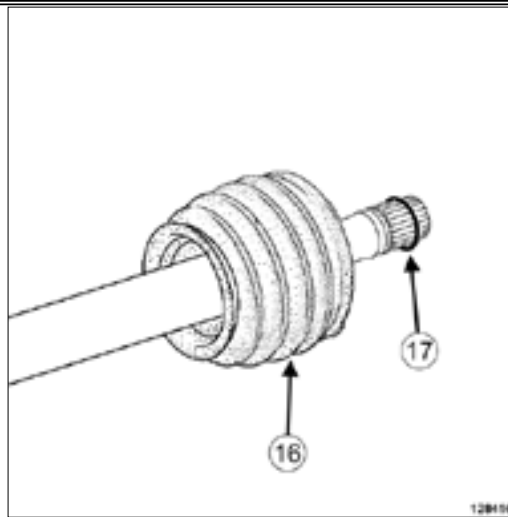

گردگیر (۱۶) را روی محور انتقال قدرت نصب کنید.
لبه گردگیر را داخل شیار محور انتقال قدرت قرار دهید.
واشر قفلی (۱۷) را نصب کنید.
مقداری کریس اطراف گردگیر و سر پلوس مهالید.



برای نصب سر پلوس (۱۸) بر روی محور انتقال قدرت، با یک سنبه برنجی به آن ضربه بزنید تا واشر قفلی پشت توپی ساچمه‌ای جا بیفتد.
لبه گردگیر را داخل شیار سر پلوس قرار دهید.

تذکر:

بررسی کنید گردگیر به شکل صحیح داخل شیار محور انتقال قدرت جا گرفته است.

بست کوچک را روی گردگیر محور انتقال قدرت نصب کنید.

بست بزرگ را روی گردگیر محور انتقال قدرت نصب کنید.

بست فشاری



بست دارای برجستگی انتهایی



دیجیتال خودرو
شرکت دیجیتال خودرو سامانه (مسئولیت محدود)
اولین سامانه دیجیتال تعمیرکاران خودرو در ایران

بست‌های فشاری را با استفاده از ابزار انبر مخصوص بست فشاری برای محور انتقال قدرت با گردگیر ارتجاعی (24302001) (19) و بست‌های دارای برجستگی انتهایی را با استفاده از ابزار انبر مخصوص برای بست گردگیر محور انتقال قدرت (24302006) (20) محکم کنید.

۳. عملیات پایانی

یک کاسه نم‌نوی محور خروجی دیفرانسیل در سمت مورد نظر نصب کنید (به کاسه نم‌خروجی دیفرانسیل: باز کردن - نصب مجدد رجوع کنید).
قطعات زیر را نصب کنید:

محور انتقال قدرت چرخ مورد نظر (به 29A، محورهای انتقال قدرت، محور انتقال قدرت سمت راست: باز کردن - نصب مجدد) یا (29A، محورهای انتقال قدرت، محور انتقال قدرت سمت چپ: باز کردن - نصب مجدد رجوع کنید).

چرخ طرف مورد نظر (به چرخ: باز کردن - نصب مجدد رجوع کنید).

گیربکس را با روغن پر کنید (به روغن گیربکس معمولی: تخلیه - پر کردن) یا (روغن گیربکس اتوماتیک: تخلیه - پر کردن رجوع کنید).
سینی محافظ زیر موتور را نصب کنید.