

دوشاخه کلاچ: باز کردن - نصب مجدد



گشتاور محکم کردن	
19 N.m	پیچ‌های بدون فنر دوشاخه کلاچ
26 N.m	پیچ‌های فنردار دوشاخه کلاچ
قطعاتی که حتماً باید تعویض شوند:	
کاسه نمد شفت خروجی دیفرانسیل	

هشدار قبل از هرگونه عملیات بروی خودروی مجهز به سیستم Stop & Start، حتماً دستورالعمل‌های ایمنی را رعایت کنید (به خودرو: احتیاط‌های لازم برای انجام تعمیرات رجوع کنید).

**هشدار**

- جهت جلوگیری از آسیب رسیدن به سیستم‌ها، قبل از انجام هر گونه تعمیرات، دستورالعمل‌های ایمنی و تمیزی و توصیه‌های حرفه‌ای را رعایت نمایید:
- (به گیربکس اتوماتیک: احتیاط‌های لازم برای انجام تعمیرات رجوع کنید).
- (به خودرو: احتیاط‌های لازم برای انجام تعمیرات رجوع کنید) (01D، نکاتی در خصوص اجزاء مکانیکی).



باز کردن

1. آماده سازی برای باز کردن

■ قطعات زیر را باز کنید:

- گیربکس (به گیربکس اتوماتیک: باز کردن - نصب مجدد رجوع کنید).
- کلاچ (به 20A، کلاچ، کلاچ: باز کردن - نصب مجدد رجوع کنید).
- موتورهای فعال کننده کلاچ (به 20A، کلاچ، موتور فعال کننده کلاچ: باز کردن - نصب مجدد رجوع کنید).
- بلبرینگ کلاچ (به 20A، کلاچ، بلبرینگ کلاچ: باز کردن - نصب مجدد رجوع کنید).

2. مرحله باز کردن قطعه مورد نظر

توجه

عدم رعایت دستورالعمل زیر باعث آسیب رسیدن به دیسک کلاچ می‌شود. شرکت دیجیتال خودرو سامانه (مسئولیت محدود) تذکر:

هر دوشاخه به وسیله چهار پیچ محکم شده است که دو عدد از آنها دارای فنر است. به منظور جلوگیری از جابه‌جا بستن پیچ‌های فنردار، محل هر کدام و دوشاخه مربوط به آنها را علامت‌گذاری کنید.

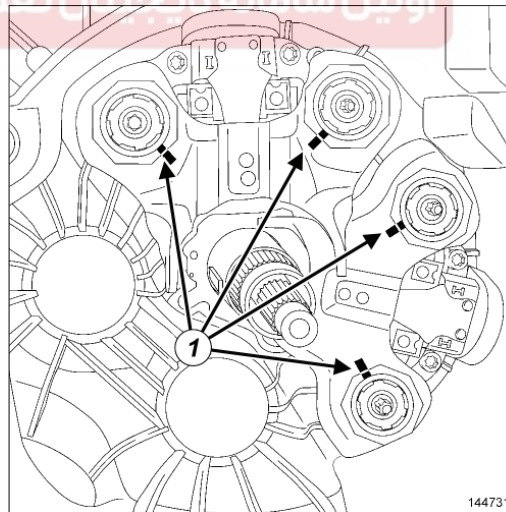

- محل پیچ‌های فنر دار (1) را قبل از باز کردن آنها نسبت به دوشاخه علامت‌گذاری کنید.

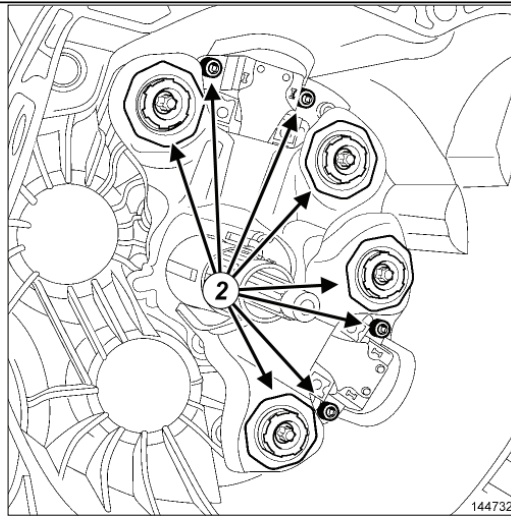

■ پیچ‌های (۲) را از دوشاخه‌های کلاچ باز کنید.

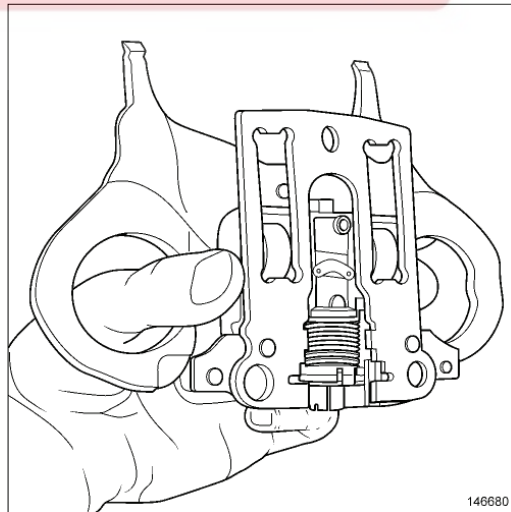
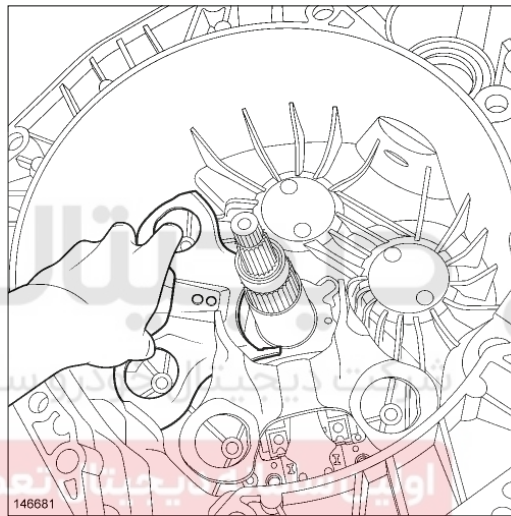



تذکر:

برای جلوگیری از آسیب رسیدن به فنر، دوشاخه کلاچ باید با احتیاط جابه‌جا شود.

دوشاخه کلاچ را الزاماً از بدنه آن بگیرید.

■ دوشاخه‌های کلاچ را با گرفتن بدنه‌های آنها بردارید.

۱. مرحله آماده سازی برای نصب مجدد

- از ماده پاک کننده سطوح (به خودرو: قطعات و مواد مصرفی برای تعمیرات رجوع کنید) برای تمیز کردن سطح قطعات زیر استفاده کنید:
 - دوشاخه‌های کلاچ،
 - پوسته گیربکس.
- بست‌های کلاچ را حتماً تعویض کنید.
- قطعاتی که حتماً باید تعویض شوند:  کاسه نمد شفت خروجی دیفرانسیل .

۲. مرحله نصب قطعه مورد نظر

توجه



عدم رعایت دستورالعمل زیر باعث آسیب رسیدن به کلاچ دوبل می‌شود.

۱- نصب دوشاخه کلاچ نو

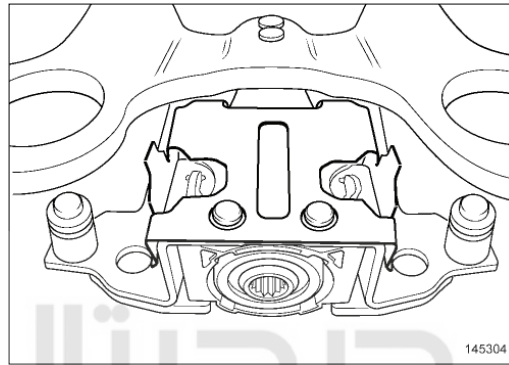

تذکر:

دوشاخه به همراه یک زبانه قفل عرضه می‌شود که باید بعد از نصب و محکم کردن دوشاخه با گشتاور تعیین شده، جدا شود.

شرکت دیجیتال خودرو (مسئولیت محدود)

۲- نصب دوشاخه کلاچ قدیمی

اولین سامانه دیجیتال تعمیرکاران خودرو در ایران



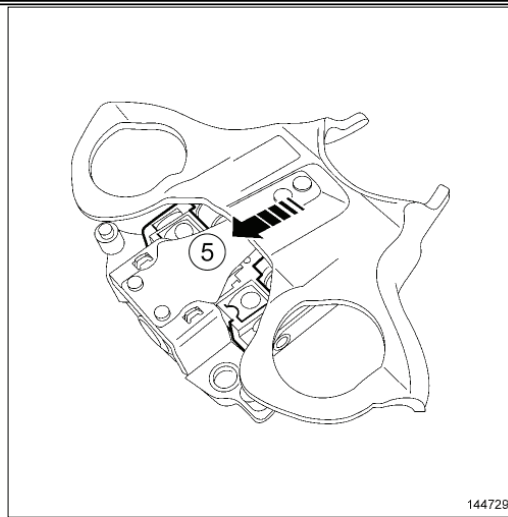

144729

- محور (۴) را با انگشت بچرخانید تا صفحه در نقطه (۵) متوقف شود.
- دوشاخه‌های کلاچ را بدون محکم کردن آنها نصب کنید.
- موتورهای فعال کننده کلاچ را پس از بررسی موقعیت دوشاخه‌ها نصب کنید (به 20A کلاچ، موتور فعال کننده کلاچ: باز کردن - نصب مجدد رجوع کنید).

تذکر:

در هنگام نصب موتورهای فعال کننده کلاچ، به آنها فشار وارد نکنید.
در برخی موارد، لازم است هزارخار موتور به صورت دستی چرخانده شوند تا با هزارخار دوشاخه درگیر شود.

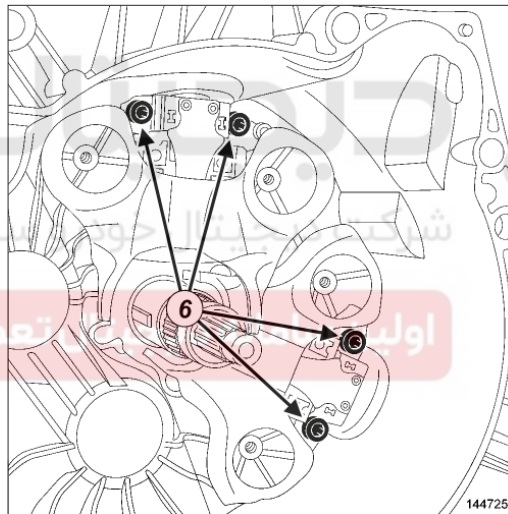

144725

- پیچ‌های بدون فنر (۶) دوشاخه کلاچ را نصب کنید.
- پیچ‌های بدون فنر دوشاخه کلاچ را با گشتاور **19 N.m** محکم کنید.
- پیچ‌های فنردار دوشاخه کلاچ را بدون محکم کردن آنها نصب کنید.

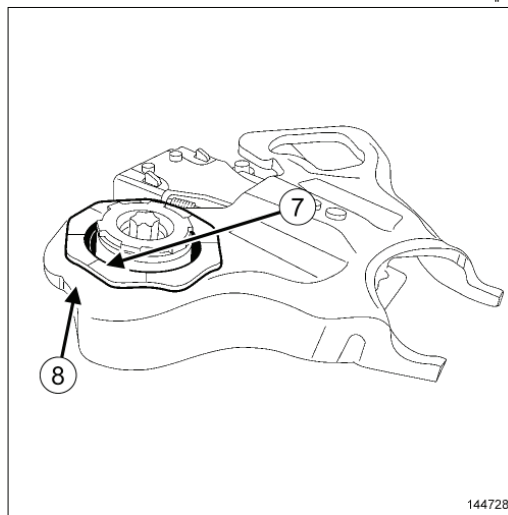

144728

منطقه سرپوشه کیچر را در تمام دوشاخه کلاچ تمیز کنید و روغن موتور تمیز را در آن قرار دهید.

تذکر:

قسمت محدب دوشاخه (۸) باید با قسمت مقعر (۷) پیچ فنردار منطبق باشد.

پیچ‌های فنردار دوشاخه کلاچ را با گشتاور 26 N.m محکم کنید.

۳. عملیات پایانی

عملیات را در جهت عکس باز کردن انجام دهید.

دیجیتال خودرو

شرکت دیجیتال خودرو سامانه (مسئولیت محدود)

اولین سامانه دیجیتال تعمیرکاران خودرو در ایران

