

باز و بست : کنترل یونیت گیربکس اتوماتیک**گیربکس اتوماتیک AT6III**

مهم: توصیه های ایمنی و نظافت را رعایت کنید.

۱- قطعاتی که باید همواره تعویض شوند :

شرح	کمیت
اورینگ محور انتخاب دنده	1

۲- تجهیزات

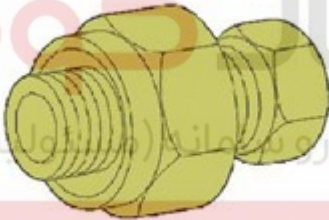
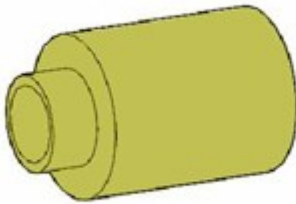
ابزار	کد ابزار	شرح
<p>[0336-M]</p>  <p>Figure : E5AB0CST</p>	[0336-M]	ابزار عمومی ابزار کاسه نمد درآرسلکتور انتخاب دنده
<p>[0336-N1]</p>  <p>Figure : E5AB14GT</p>	[0336-N1]	کاسه نمد جازن سلکتور انتخاب دنده (کنترل یونیت) جزو کیت تعمیرات گیربکس اتوماتیک با کد اختصاصی ۲۵۴۰۴۰۵۷

۳- باز کردن :

احتیاط: در مورد تعویض کنترل یونیت گیربکس اتوماتیک، مقدار کنتور کارکرد روغن را بخوانید (با استفاده از دستگاه عیب یاب)

اتصالات باتری را جدا کنید.

باز کنید

محفظه فیلتر هوا (در صورت لزوم)

رزوناتور ورودی هوا (در صورت لزوم)

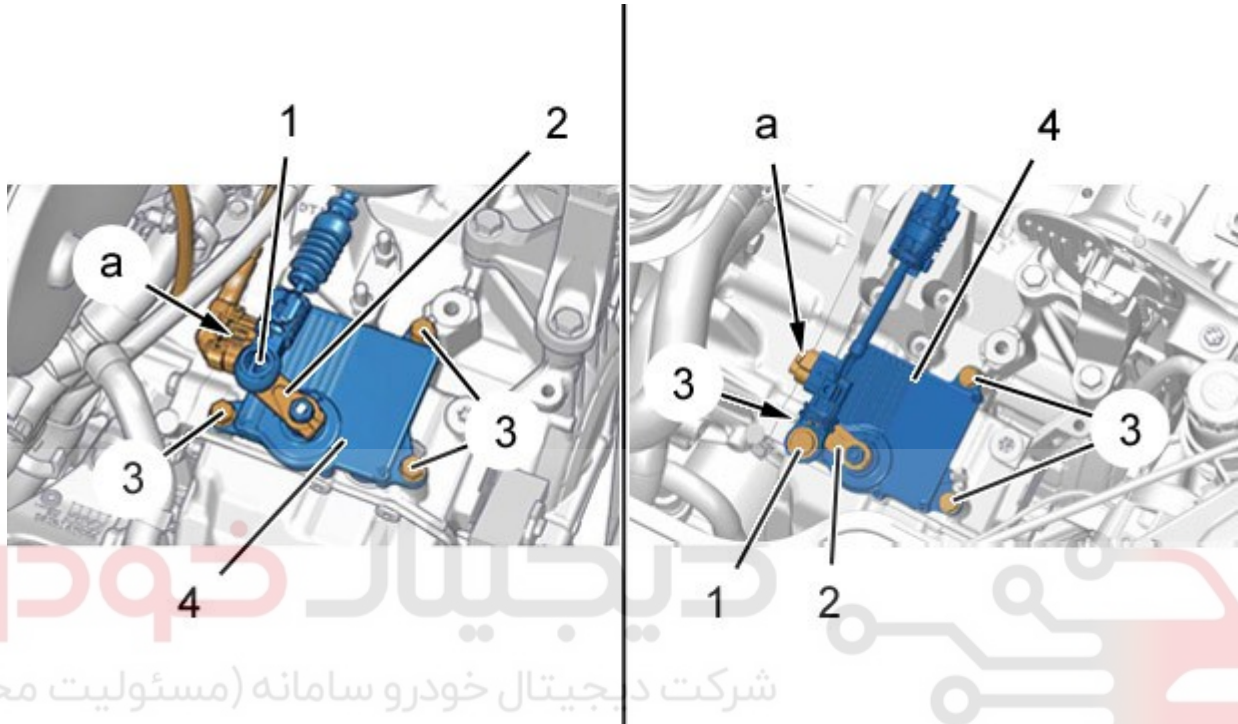

شرکت دیجیتال خودرو سامانه (مسئولیت محدود)

اولین سامانه دیجیتال تعمیرکاران خودرو در ایران

تصویر : B2CG2CRD

دسته انتخابگر (۲) را در حالت N قرار دهید

سیبک انتخابگر دنده (۱) را جدا کنید.

باز کنید

دسته انتخابگر دنده ۲

پیچ ها ۳

کانکتور (در نقطه a) را جدا کنید.

کنترل یونیت گیر بکس اتوماتیک (۴) را بالا بیارید.

دسته سیم الکتریکی داخلی را از گیربکس اتوماتیک جدا کنید.

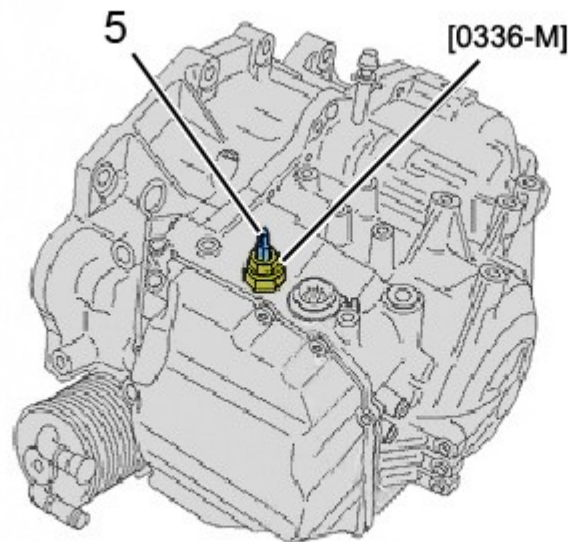

با ابزار عمومی [0336-M] کاسه نمد ۵ محور سلکتور انتخاب دنده را باز کنید؛

۴- بستن:

احتیاط: گشتاور سفت کردن را رعایت کنید.

شرکت دیجیتال خودرو سامانه (مسئولیت محدود)

اولین سامانه دیجیتال تعمیرکاران خودرو در ایران

گیربکس اتوماتیک AT6III

گشتاور سفت کردن را رعایت کنید.

۴-۱- واشر آب بند محور انتخاب دنده

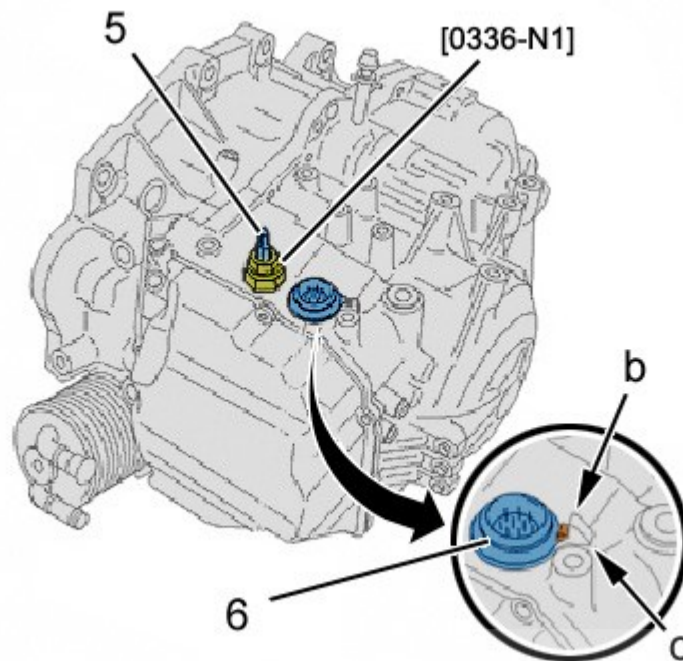

با ابزار [0336-N1] جزو کیت تعمیرات گیربکس اتوماتیک با کد اختصاصی ۲۵۴۰۴۰۵۷ کاسه نمد جدید سلکتور

انتخاب دنده (۵) را نصب کنید،

شرایط کانکتور ۶ کنترل کنید.

موقعیت کانکتور ۶ در گیربکس اتوماتیک را کنترل کنید

۴-۲- واحد کنترل گیربکس اتوماتیک

اولین سامانه دیجیتال تعمیرکاران خودرو در ایران

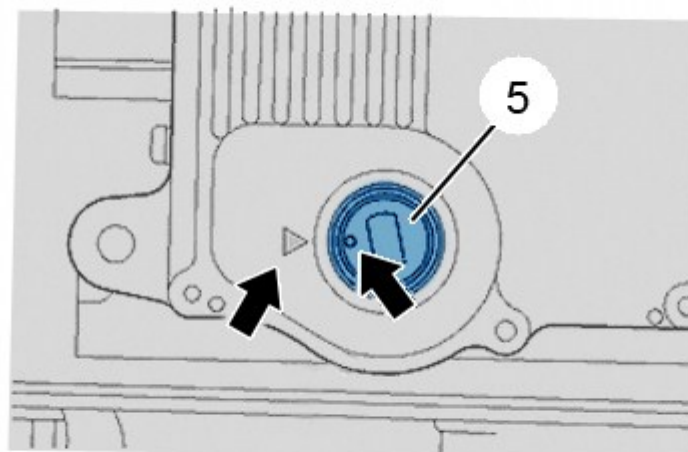

B2CM0KZD : تصویر



احتیاط های که باید رعایت شود:
 کنترل کنید که محور انتخاب گر دنده ۵ در حالت N است
 دو علامت (۴) موقعیت N مربوط به کنترل یونیت گیربکس اتوماتیک را همراهی کنید.
 کنترل یونیت گیربکس اتوماتیک جدید در حالت N قرار گرفته است.

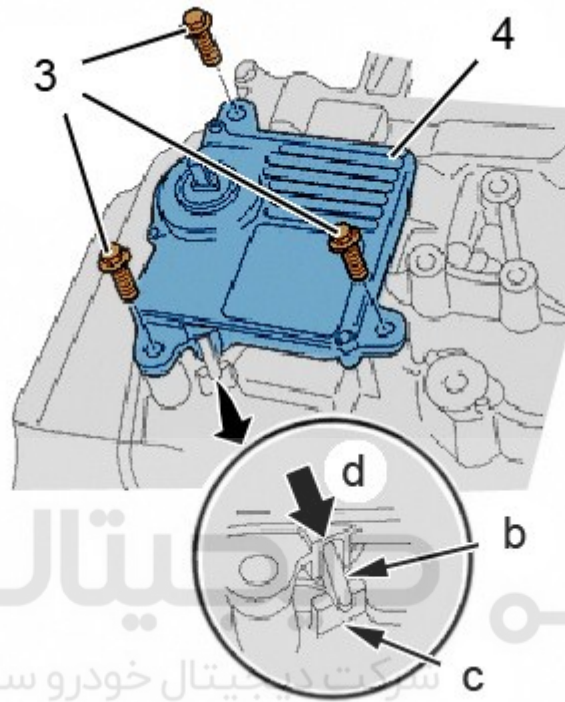

اولین سامانه دیجیتال خودرو
 شرکت دیجیتال خودرو سامانه (مسئولیت محدود)

اولین سامانه دیجیتال تعمیرکاران خودرو در ایران تصویر : B2CM0L0D

احتیاط: دسته انتخابگر دنده ۲ را برای سفت کردن مهره و نصب سبک ۱ نگهدارید.

ببندید :

کنترل یونیت گیربکس (۴) (زبان b را در شیار d قرار دهید)

پیچ ها (۳)

دسته انتخاب گر دنده ۲

کانکتور را متصل کنید (در نقطه a)

سبک انتخاب گر دنده ۱ را وصل کنید.

احتیاط: عملیاتی مورد نیاز اتصال مجدد باتری را انجام دهید.

اتصالات باتری را مجدداً متصل کنید

کنترل کنید :

کنترل کنید که تمامی دنده ها تغییر می کند.

در صورتی که کنترل یونیت گیربکس اتوماتیک ۴ تعویض شده باشد: عملیات زیر را اجرا کنید:

مقدار کنتور کارکرد روغن را در کنترل یونیت گیربکس اتوماتیک جدید بنویسید.

مقداردهی اولیه را اجرا کنید.

تنظیم کننده فشار روغن و شیر برقی را برنامه ریزی کنید.

پروسه یادگیری حالت N دسته انتخابگر دنده را انجام دهید.
برای تمامی این عملیات ها، رویه را دنبال کنید؛ با استفاده از دستگاه عیب یاب
ببندید :

رزوناتور ورودی هوا (در صورت لزوم)

محفظه فیلتر هوا (در صورت لزوم)

دیجیتال خودرو

شرکت دیجیتال خودرو سامانه (مسئولیت محدود)

اولین سامانه دیجیتال تعمیرکاران خودرو در ایران

